

## Sachs-Maillard New Success-Nabe mit Schnellspanneinrichtung

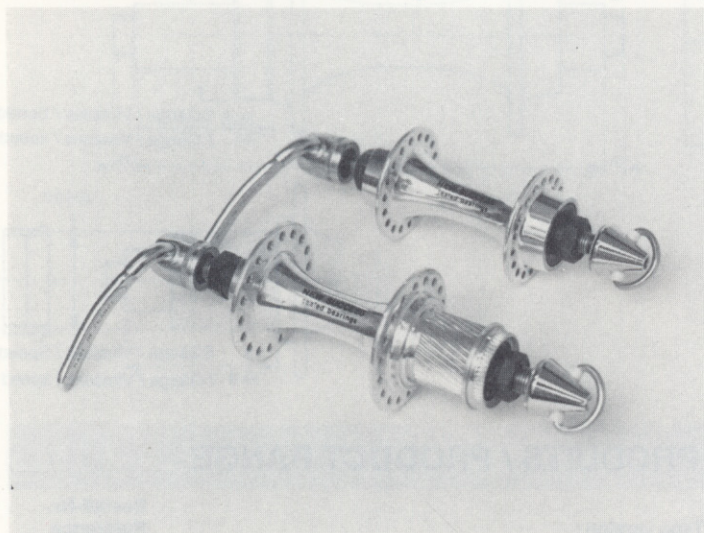

### 1. Hinterradnabe, mit Gewinde, Helicomatic, 6 und 7 Gänge

Material	: Leichtmetall
Finish	: Glänzend, handpoliert
Gewicht	: 233 g
Befestigung freewheel	: BSC 1" 375 × 24 TPI franz. 34,7 × 100 helicomatic SH 27
Gabelweite Abstand:	: 126 mm
Zkr.-Anlage / Gewinde:	
Mutter außen 6-fach	: 36,5 mm
Mutter außen 7-fach	: 38 mm
Helicomatic:	
Mutter außen 6-fach	: 38 mm
Mutter außen 7-fach	: 39,5 mm
Achsenden	: 5-5 für geschmiedete Ausfallenden
Speichenlöcher	: 32 und 36 angephast
Ausführung	: Niedrigflansch 2 abgedichtete Kugellager, Chrom-Molabdan-Achse

### 2. Vorderradnaben

Material	: Leichtmetall
Finish	: Glänzend, handpoliert
Gewicht	: 175 g
Gabelweite	: 100 mm
Achsenden	: 3,5-3,5 für geschmiedete Ausfallenden
Speichenlöcher	: 32 und 36 angephast
Ausführung	: Niedrigflansch 2 abgedichtete Kugellager, Chrom-Mobybdän-Achse

### 3. Schnellspanneinrichtung hinten, für 6 und 7 Gänge

Finish	: Verchromt
Gewicht	: 107 g
Länge	: 162 mm
Markierung	: Grau

### 4. Schnellspanneinrichtung vorn

Finish	: Verchromt
Gewicht	: 103 g
Länge	: 132 mm
Markierung	: Rot

## Sachs-Maillard Moyeux New Success à blocages rapides

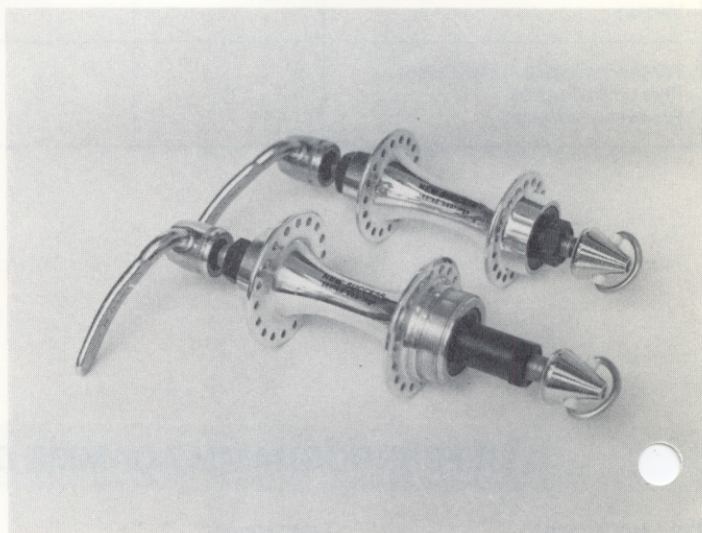

### 1. Moyeux arrière, vissés, hélicomatic, 6 et 7 vitesses

Matériau	: Alliage léger
Finition	: Brillant, poli main
Poids	: 233 g
Fixation roue libre	: BSC 1" 375 × 24 TPI fr. 34,7 × 100 hélicomatic SH 27
Empattement	: 126 mm
Vissés:	
déport 6 vitesses	: 36,5 mm
Vissés:	
déport 7 vitesses	: 38 mm
Helicomatic:	
déport 6 vitesses	: 38 mm
Helicomatic:	
déport 7 vitesses	: 39,5 mm
Sorties d'axes	: 5-5 pour pattes forgées
Trous de rayons	: Trous fraisés 32 et 36
Caractéristiques	: Petites joues 2 roulements annulaires étanches, axe chro-moly

### 2. Moyeux avant

Matériau	: Alliage léger
Finition	: Brillant, poli main
Poids	: 175 g
Empattement	: 100 mm
Sorties d'axes	: 3,5-3,5 pour pattes forgées
Trous de rayons	: Trous fraisés 32 et 36
Caractéristiques	: Petites joues 2 roulements annulaires étanches, axe chro-moly

### 3. Blocages rapides 6 et 7 vitesses

Finition	: Chromé
Poids	: 107 g
Longueur	: 162 mm
Bague	: Grise

### 4. Blocage rapide avant

Finition	: Chromé
Poids	: 103 g
Longueur	: 132 mm
Bague	: Rouge

## Sachs-Maillard New Success quick-release hubs

### 1. Rear hubs, threaded, helicomatic, 6 and 7 speeds

Material	: Light alloy
Finish	: Bright, polished
Weight	: 233 g
Freewheel mounting	: BSC 1" 375 × 24 TPI fr. 34.7 × 100 helicomatic SH 27
Overlock nuts dimension	: 126 mm
Threaded:	
freewheel, 6-speed	: 36.5 mm
Threaded:	
freewheel, 7-speed	: 38 mm
Helicomatic:	
freewheel, 6-speed	: 38 mm
Helicomatic:	
freewheel, 7-speed	: 39.5 mm
Axle ends	: 5-5 for forged fork ends
Spoke holes	: 32 and 36 holes countersunk
Characteristics	: Small flanges 2 sealed cartridge bearings, chrome / moly axle

### 2. Front hubs

Material	: Light alloy
Finish	: Bright, polished
Weight	: 175 g
Overlock nuts dimension	: 100 mm
Axle ends	: 3.5-3.5 for forged fork ends
Spoke holes	: 32 and 36 holes countersunk
Characteristics	: Small flanges 2 sealed cartridge bearings, chrome / moly axle

### 3. Rear quick-release 6 and 7 speeds

Finish	: Chromium-plated
Weight	: 107 g
Length	: 162 mm
Colour code	: Grey

### 4. Front quick-release

Finish	: Chromium-plated
Weight	: 103 g
Length	: 132 mm
Colour code	: Red

Ausführung Version Version	A	B
Für geschmiedete Ausfallenden Pour pattes forgées For forged fork ends	5	5

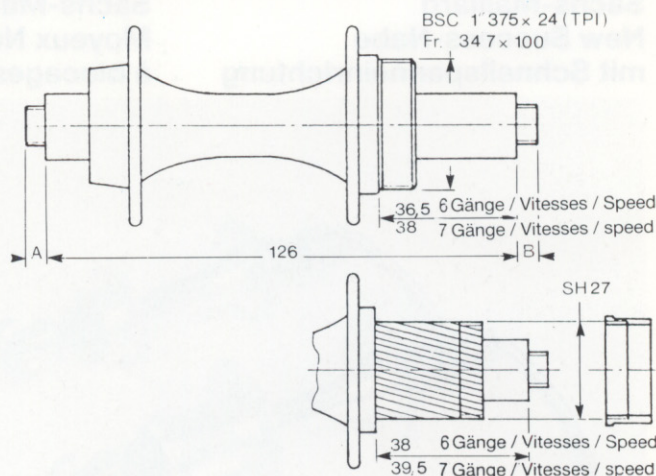

## LIEFERPROGRAMM / GAMME DE PRODUITS / PRODUCT RANGE

Typ / Ausführung :

Type version :

Type version :

Bestell-Nr.  
Référence  
Reference

### 1. Hinterradnabe, 6 Gänge

	BSC	32 L
	BSC	36 L
126 36,5 5-5	34,7	32 L
	34,7	36 L
126 38 5-5	SH27	32 L
	SH27	36 L

Schnellspanneinrichtung hinten.  
Länge : 162 mm.  
Markierung : grau.

### 1. Moyeux arrière, 6 vitesses

	BSC	32 T
	BSC	36 T
126 36,5 5-5	34,7	32 T
	34,7	36 T
126 38 5-5	SH27	32 T
	SH27	36 T

Blocage rapide arrière.  
Longueur : 162 mm.  
Bague : grise.

### 1. Rear hubs, 6-speed

	BSC	32 H
	BSC	36 H
126 36,5 5-5	34,7	32 H
	34,7	36 H
126 38 5-5	SH27	32 H
	SH27	36 H

Rear quick-release.  
Length: 162 mm.  
Colour code: grey.

42 4571 402 003
42 4571 402 004
42 4571 402 005
42 4571 402 006
42 4571 402 001
42 4571 402 002
88 4689 585 001

### 2. Hinterradnabe, 7 Gänge

	BSC	32 L
	BSC	36 L
126 38 5-5	34,7	32 L
	34,7	36 L
126 39,5 5-5	SH27	32 L
	SH27	36 L

Schnellspanneinrichtung hinten.  
Länge : 162 mm.  
Markierung : grau.

### 2. Moyeux arrière, 7 vitesses

	BSC	32 T
	BSC	36 T
126 38 5-5	34,7	32 T
	34,7	36 T
126 39,5 5-5	SH27	32 T
	SH27	36 T

Blocage rapide arrière.  
Longueur : 162 mm.  
Bague : grise.

### 2. Rear hubs, 7-speed

	BSC	32 H
	BSC	36 H
126 38 5-5	34,7	32 H
	34,7	36 H
126 39,5 5-5	SH27	32 H
	SH27	36 H

Rear quick-release.  
Length: 162 mm.  
Colour code: grey.

42 4571 405 005
42 4571 405 002
42 4571 405 006
42 4571 405 004
42 4571 405 003
42 4571 405 001
88 4689 585 001

### 3. Vorderradnabe

100 3,5-3,5	32 L
	36 L

Schnellspanneinrichtung vorne.  
Länge : 132 mm.  
Markierung : rot.

### 3. Moyeux avant

100 3,5-3,5	32 T
	36 T

Blocage rapide avant.  
Longueur : 132 mm.  
Bague : rouge.

### 3. Front hubs

100 3,5-3,5	32 H
	36 H

Front quick-release.  
Length: 132 mm.  
Colour code: red.

42 4570 401 001
42 4570 401 002
88 4689 584 001